

LightED

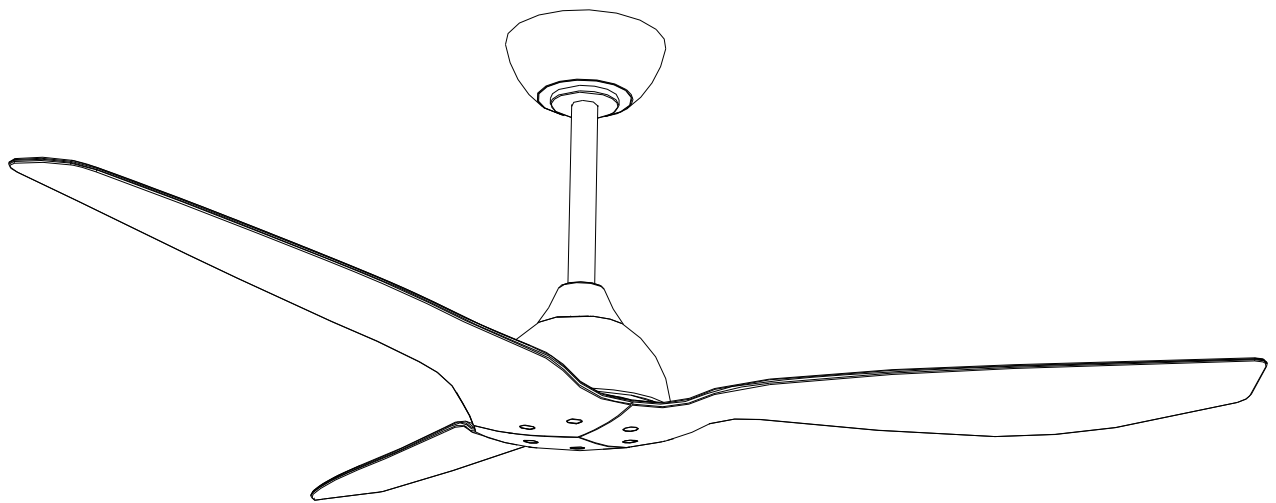

**VENTILADORES DUERO
DUERO FANS**

***MANUAL DE INSTRUCCIONES
INSTRUCTIONS MANUAL***

ANTONIO LÓPEZ GARRIDO, S.A.

INDICE

1. MANUAL DE INSTRUCCIONES (CASTELLANO).....3
2. INSTRUCTIONS MANUAL (ENGLISH).....11

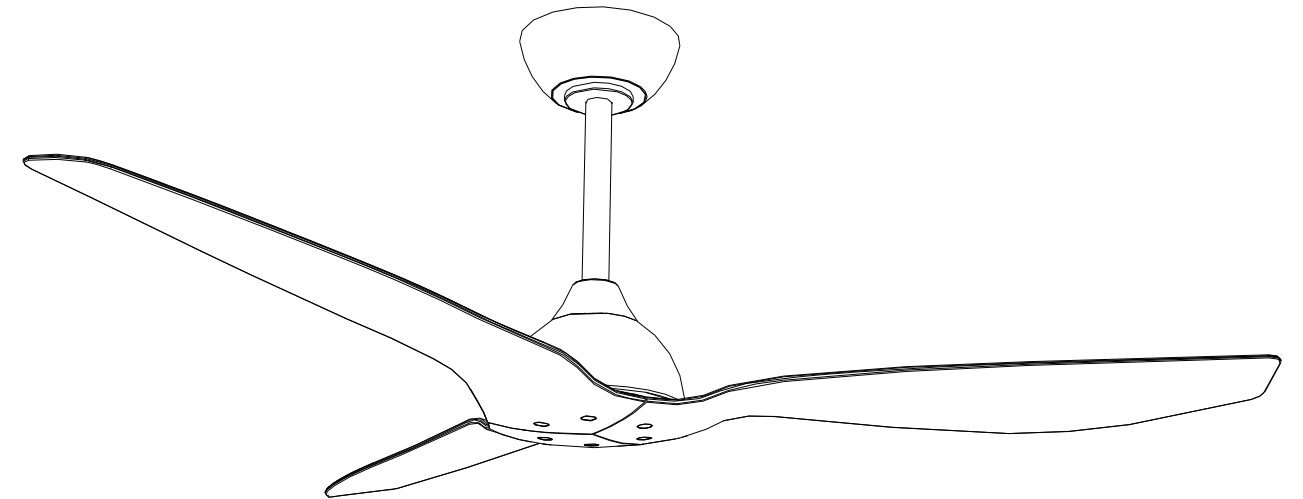
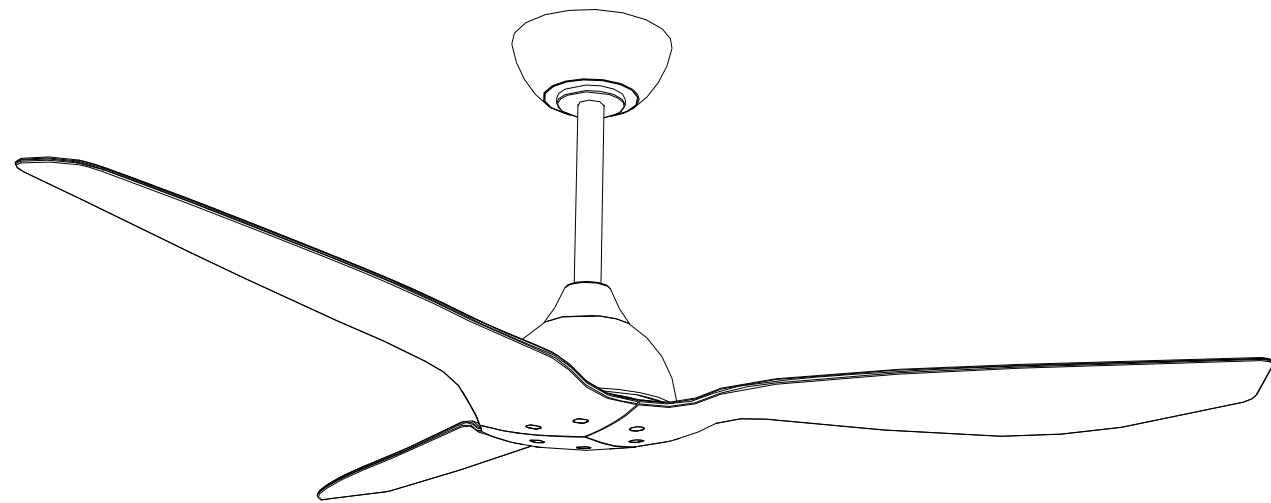

VENTILADORES DUERO

MANUAL DE INSTRUCCIONES (CASTELLANO)



Precauciones y Advertencias

- LEA DETENIDAMENTE ESTE MANUAL COMPLETO ANTES DE COMENZAR LA INSTALACIÓN. GUARDE ESTAS INSTRUCCIONES.
- Utilice únicamente nuestras piezas de repuesto.
- Para reducir el riesgo de lesiones personales, fije el ventilador directamente a la estructura de soporte del edificio de acuerdo con estas instrucciones y utilice únicamente las piezas suministradas.
- Para evitar posibles descargas eléctricas, antes de instalar su ventilador, desconecte la corriente eléctrica.
- Todo el cableado debe cumplir con las normas eléctricas nacionales y locales. Si no está familiarizado con el cableado, consulte a un electricista cualificado.
- Para reducir el riesgo de lesiones personales, no doble el sistema de fijación de las aspas al instalar, equilibrar o limpiar el ventilador. Nunca inserte objetos extraños entre las aspas del ventilador en rotación.
- Para reducir el riesgo de incendio, descarga eléctrica o daños al motor, no utilice un control de velocidad de estado sólido con este ventilador. Utilice únicamente nuestros controles de velocidad.

NOTA: Las precauciones e instrucciones de seguridad que aparecen en el manual no pretenden cubrir todas las condiciones posibles y situaciones que pueden ocurrir. Debe entenderse que el sentido común y la precaución son factores necesarios en la instalación y funcionamiento de este ventilador.

INVENTARIO DE PIEZAS

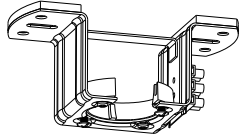
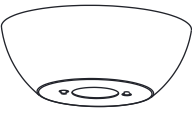
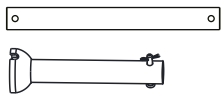
Abra con cuidado el embalaje. Retire los elementos de los insertos de poliestireno. Retire la carcasa del motor y colóquela sobre una alfombra o espuma de poliestireno para evitar dañar el acabado. Verifique con el inventario de piezas que se hayan incluido todas las piezas.

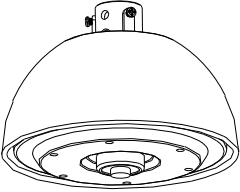
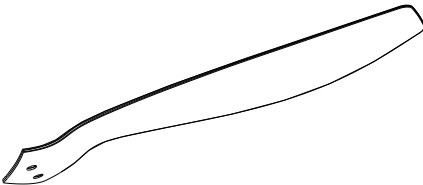
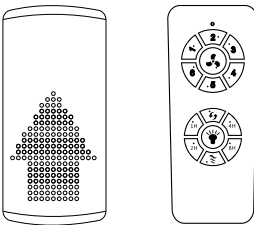
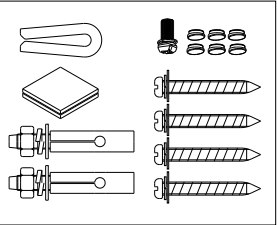
		
Soporte	Embellecedor	Vara y bola de suspensión
		
Cubierta del embellecedor	Embellecedor del perno	Motor
		
Aspas	Control remoto	Bolsa de tornillería

INSTALACIÓN DEL SOPORTE DEL VENTILADOR

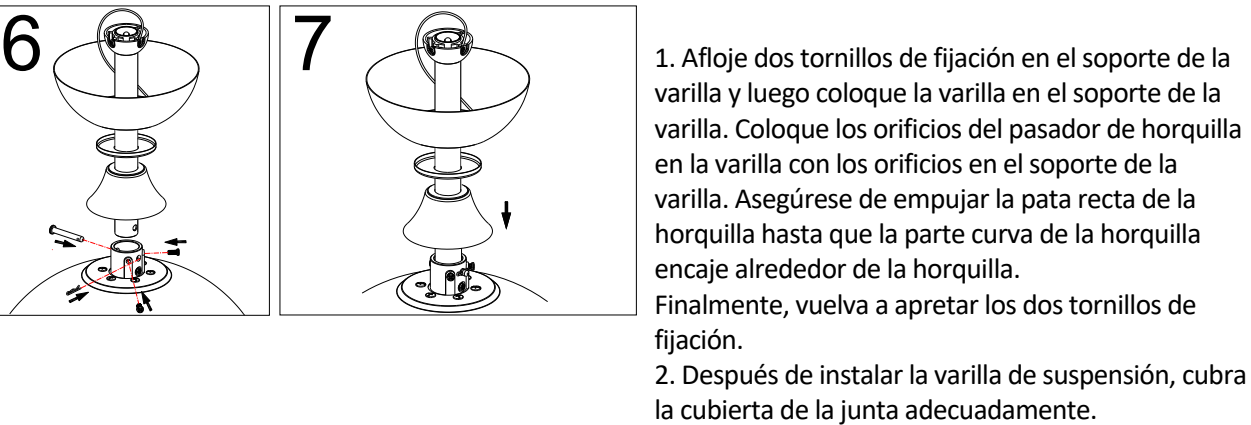
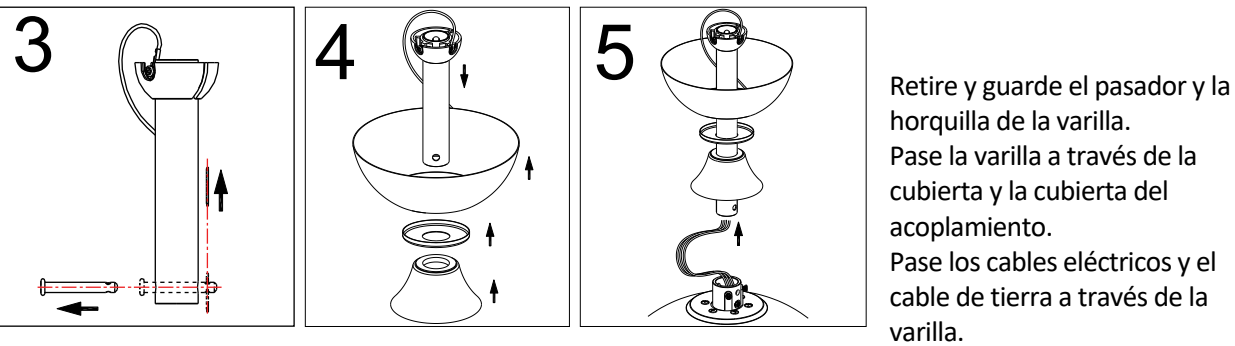
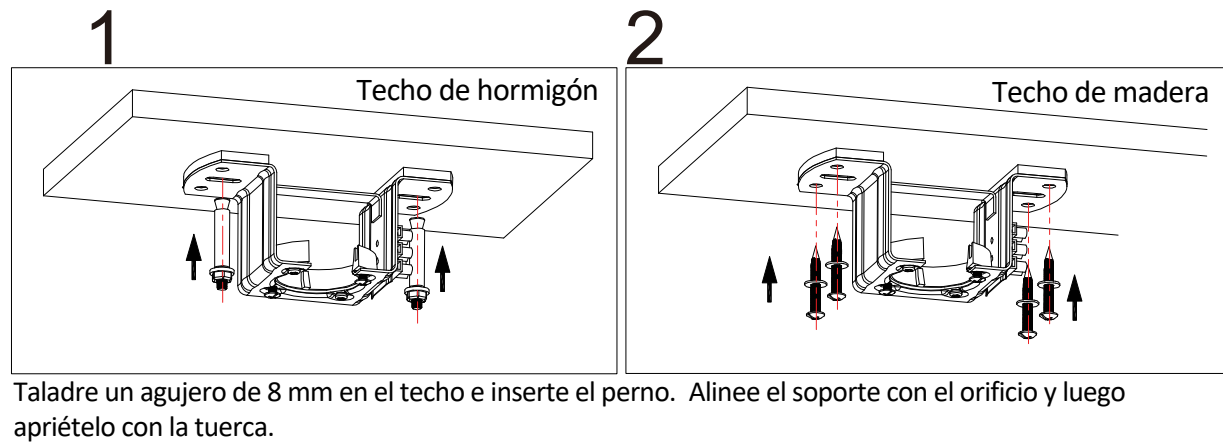

PRECAUCIÓN

Es fundamental que el tornillo de horquilla en el soporte de la varilla esté instalado correctamente y que los tornillos de fijación estén bien apretados. Si no se verifica que el tornillo de horquilla, la horquilla y los tornillos de fijación estén instalados correctamente, el ventilador podría caerse.

INSTALACIÓN DE LAS ASPAS

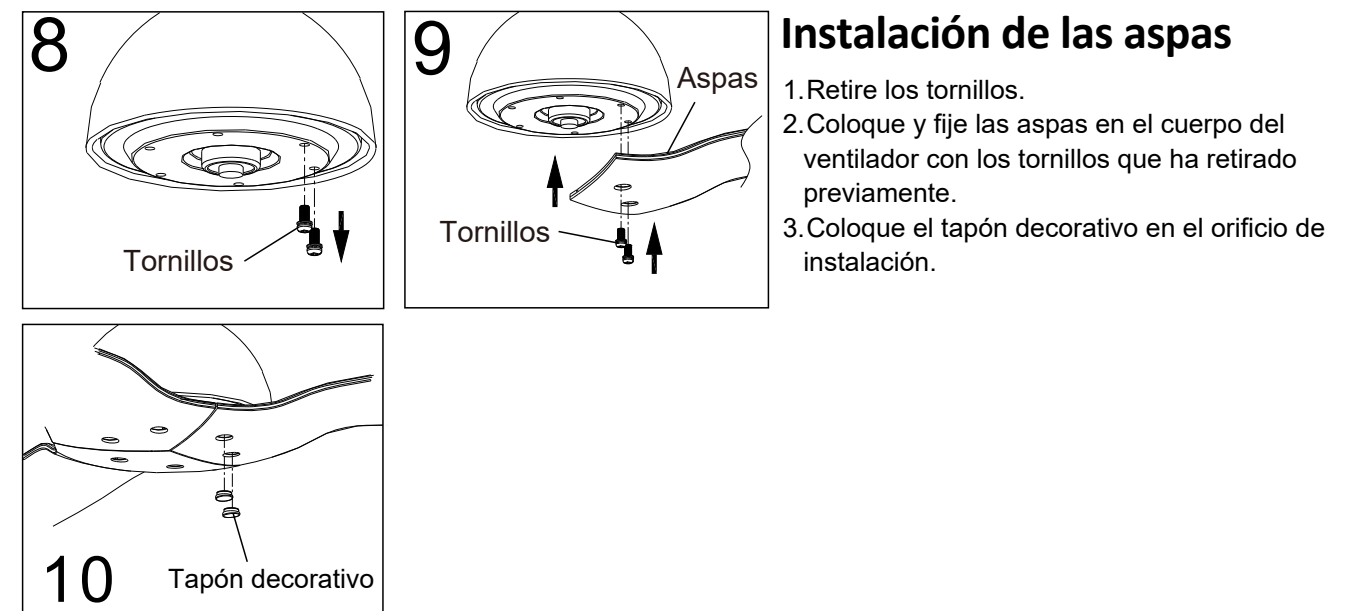

COLGANDO EL VENTILADOR

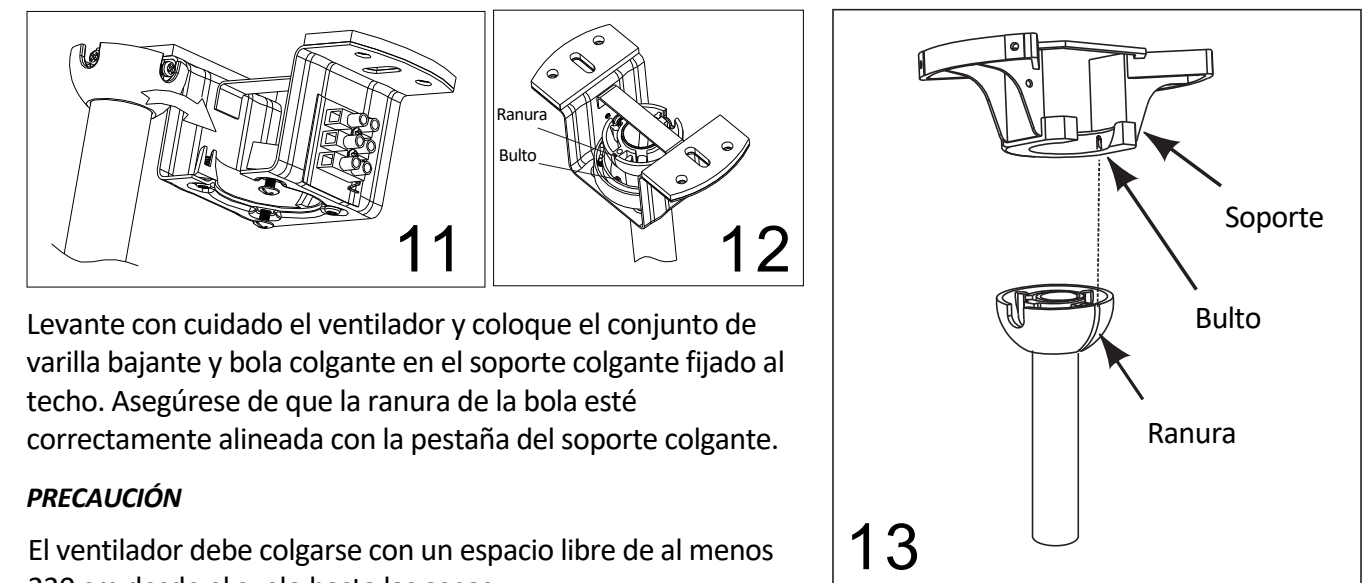

CONEXIÓN DEL CONTROL REMOTO

14

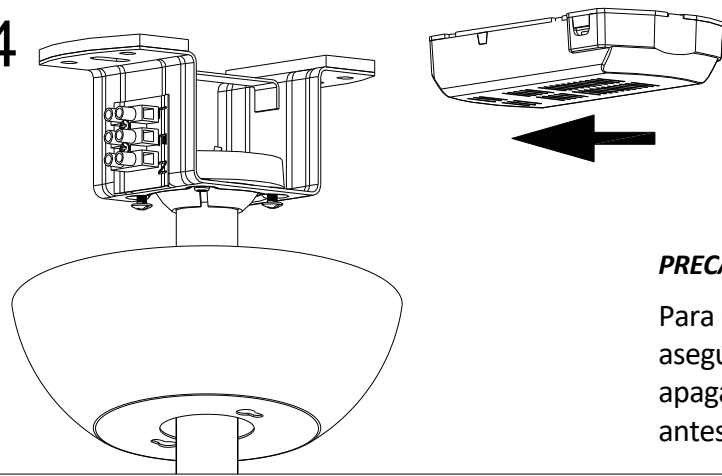

PRECAUCIÓN

Para evitar posibles descargas eléctricas, asegúrese de que la electricidad esté apagada en la caja de fusibles principal antes de realizar el cableado.

MÉTODO DE CABLEADO DEL RECEPTOR

DIAGRAMA DE CABLEADO

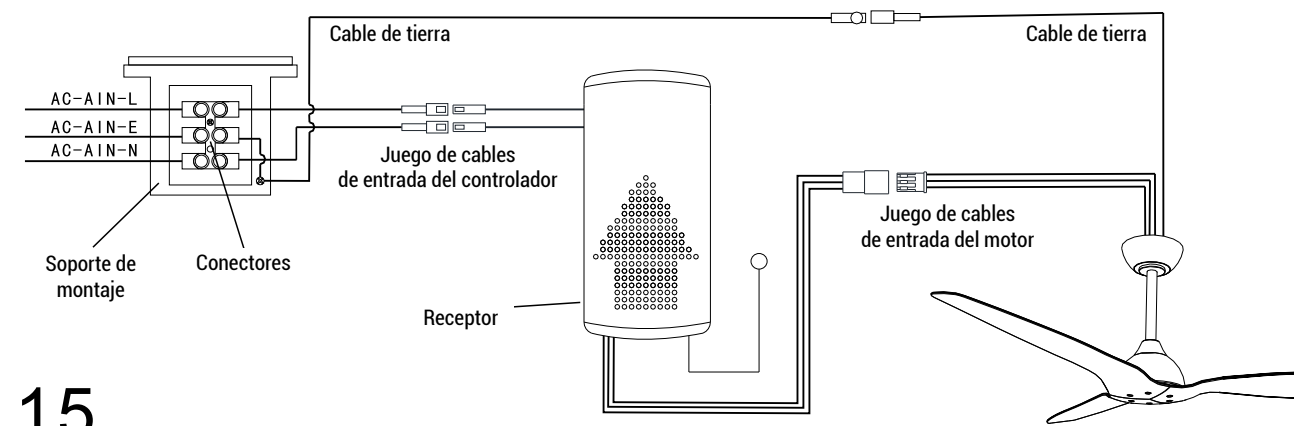

15

ENSAMBLE DE DOSEL / PANTALLA DE LÁMPARA

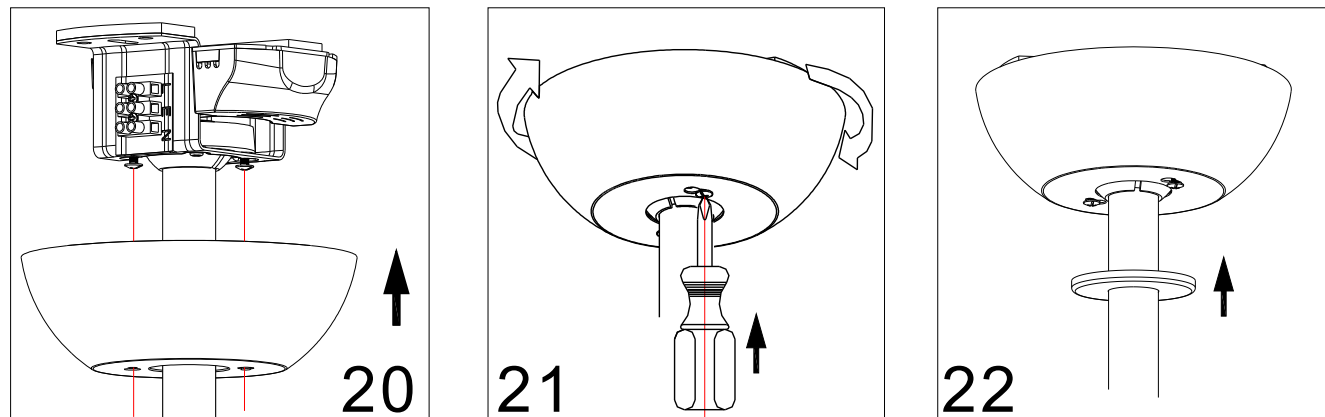

Monte el dosel apretando los dos tornillos.

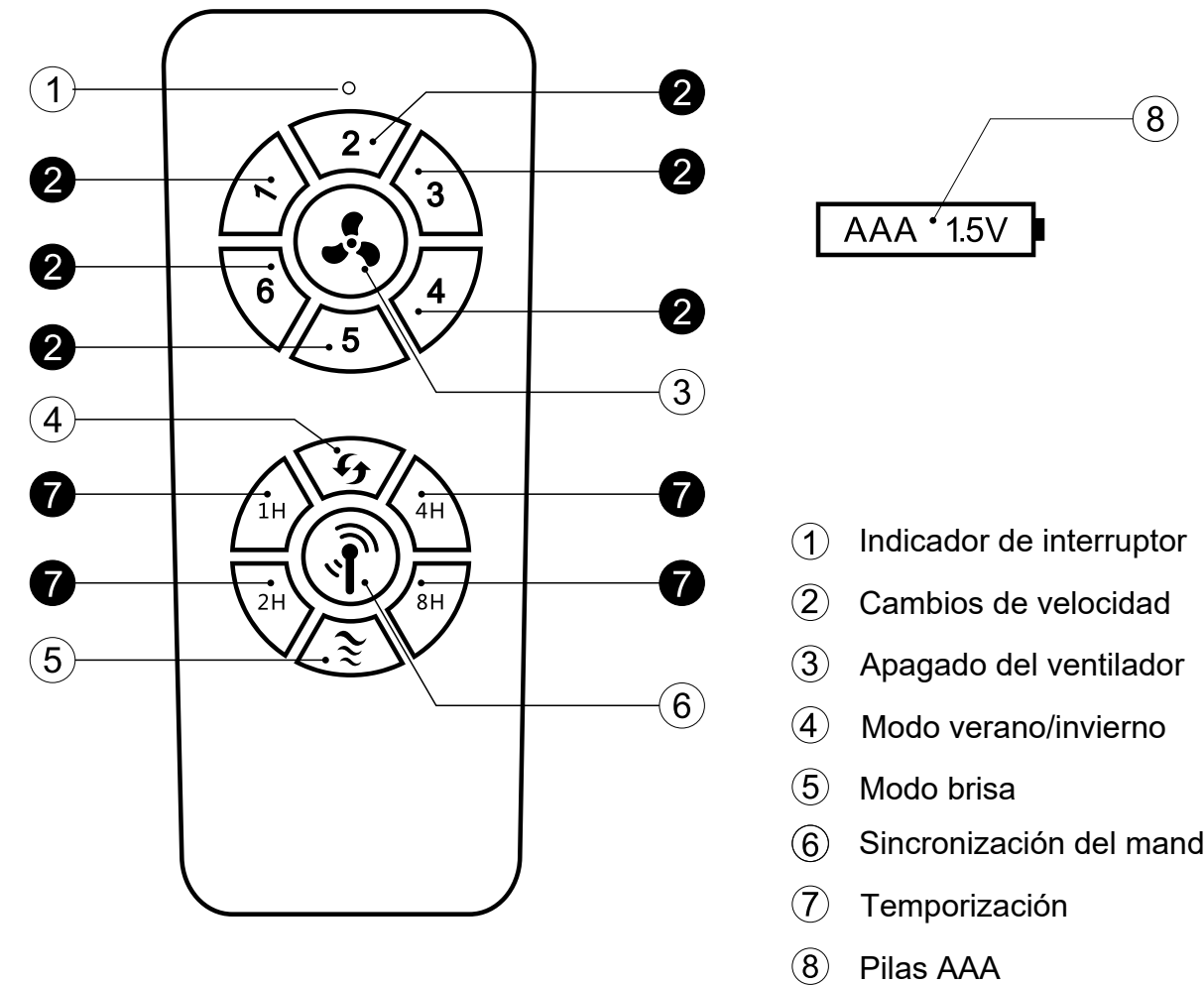

- ① Indicador de interruptor
- ② Cambios de velocidad
- ③ Apagado del ventilador
- ④ Modo verano/invierno
- ⑤ Modo brisa
- ⑥ Sincronización del mando
- ⑦ Temporización
- ⑧ Pilas AAA

Método de sincronización del control remoto.

Encienda el receptor, presione la tecla  en el emisor de inmediato. La sincronización se ha completado cuando escuche un doble pitido en el altavoz.

- Se adopta la tecnología de transmisión digital inalámbrica RF para realizar el control uno a uno proporcionando una tasa de código coincidente inferior a 1/50000. El mismo número de código está adherido a la parte posterior del emisor y del receptor; es necesario devolver un par del mismo número de código del emisor/receptor al fabricante para su reparación en caso de cualquier daño.
- En un espacio suficiente, puedes utilizar el receptor en cualquier ángulo sin preocuparte por la dirección.

Advertencias

1. Cuando el emisor no pueda controlar remotamente el receptor, verifique si las baterías del interruptor están en buen contacto, si están fijadas correctamente y si están agotadas.
2. Cuando el emisor no pueda controlar remotamente el receptor, verifique si hay otros productos de control remoto alrededor del espacio y verifique si las teclas están presionadas, ya que la misma naturaleza del producto de control remoto puede causar interferencias entre sí, lo que resultará en un efecto de recepción deficiente. . Quitar dichos artículos normalizará la función del control remoto (el control remoto por infrarrojos no está incluido).
3. Utilice este producto bajo el voltaje aplicable. Un voltaje demasiado bajo provocará que el control remoto no funcione (consulte la etiqueta del producto para conocer el rango de voltaje y los parámetros relacionados).
4. Saque las baterías si no va a utilizar este producto durante un período prolongado.

SOLUCIÓN DE PROBLEMAS DE EQUILIBRIO DEL VENTILADOR

Tenga en cuenta que no todos los ventiladores de techo son iguales, ¡incluso en el mismo modelo! Algunos pueden moverse más o menos que otros. Un movimiento de un par de centímetros es bastante aceptable y no significa que el ventilador se vaya a caer.

Aunque todas las palas están ponderadas y agrupadas por peso, es imposible eliminar la oscilación por completo. Esto no debe considerarse una falta. Los ventiladores de techo tienden a moverse durante el funcionamiento debido a que generalmente no están montados de forma rígida.

INTENTE LO SIGUIENTE PARA REDUCIR VIBRACIONES EN EL VENTILADOR

1. Verifique que todos los tornillos de montaje de la hoja estén apretados y seguros.
2. Los problemas de oscilación pueden resultar de un nivel inconsistente de la hoja. Para comprobar el nivel de las aspas, mida la distancia desde la punta de cada aspa hasta el techo.

Nota: Si las medidas son inconsistentes:

- Asegúrese de que los tornillos de montaje de la hoja no estén demasiado apretados ni demasiado flojos, lo que puede causar que se tambalee debido a una punta de la hoja no nivelada.
- Una hoja deformada puede provocar que se tambalee. Compruébelo quitando la cuchilla y colocándola sobre una superficie plana.

3. La trayectoria de la hoja se puede verificar simplemente usando una regla doméstica. Coloque la regla verticalmente contra el techo e incluso con el borde exterior de la hoja. Tenga en cuenta la distancia del borde de la hoja en comparación con las demás. Gire la hoja lentamente con la mano para comprobar las hojas restantes.

Si una hoja no está alineada, la hoja está deformada, deformada o los tornillos de la hoja no están apretados uniformemente o están flojos.

KIT DE EQUILIBRIO

Se ha proporcionado un kit de equilibrio para ayudar a reducir la oscilación. Conserve el kit, ya que puede resultar útil si el ventilador se tambalea en el futuro. Las instrucciones sobre cómo utilizar el kit de equilibrio se pueden encontrar dentro del kit.

MANTENIMIENTO

1. Limpieza periódica de tu nuevo ventilador de techo, es el único mantenimiento que se necesita.
2. Al limpiar, utilice únicamente un cepillo suave o un paño sin pelusa para evitar rayar el acabado.
3. No utilizar agentes de limpieza abrasivos para evitar daños al acabado.

ADVERTENCIA

No utilice disolventes al limpiar su ventilador de techo. Podría dañar el motor y crear la posibilidad de una descarga eléctrica.

RECOMENDACIÓN:

Verifique periódicamente que los tornillos de fijación de las aspas a los tornillos del motor del ventilador estén seguros y apretados.

LightED

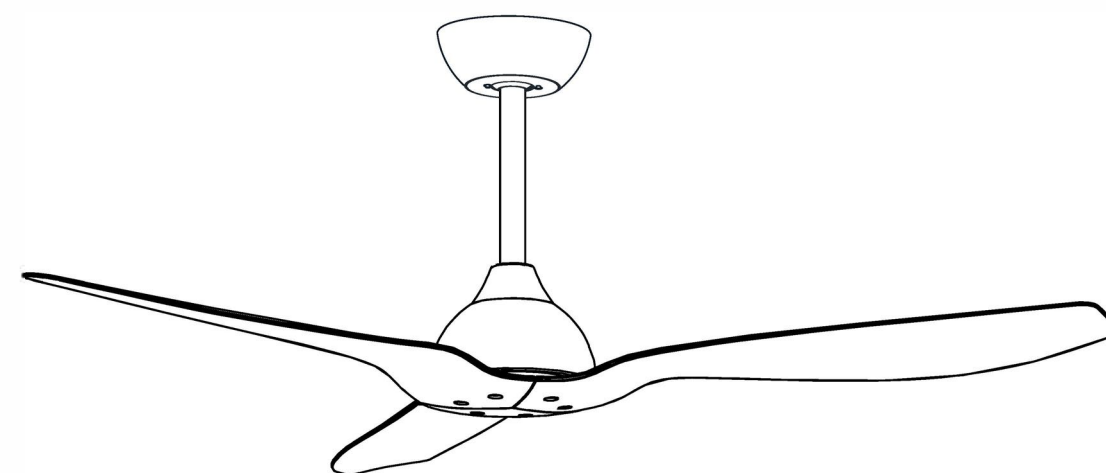

DUERO FANS

INSTRUCTIONS MANUAL (ENGLISH)





Cautions and Warnings

- READ THIS ENTIRE MANUAL CAREFULLY BEFORE BEGINNING INSTALLATION. SAVE THESE INSTRUCTIONS.
- Use only our replacement parts.
- To reduce the risk of personal injury, attach the fan directly to the support structure of the building according to these instructions, and use only the hardware supplied.
- To avoid possible electrical shock, before installing your fan, disconnect the power by turning off the circuit breakers to the outlet box and associated wall switch location. If you cannot lock the circuit breakers in the off position, securely fasten a prominent warning device, such as a tag, to the service panel.
- All wiring must be in accordance with national and local electrical codes. If you are unfamiliar with wiring, use a qualified electrician.
- To reduce the risk of personal injury, do not bend the blade attachment system when installing, balancing, or cleaning the fan. Never insert foreign objects between rotating fan blades.
- To reduce the risk of fire, electrical shock, or motor damage, do not use a solid-state speed control with this fan. Use only our speed controls.

NOTE: The important safety precautions and instructions appearing in the manual are not meant to cover all possible conditions and situations that may occur. It must be understood that common sense and caution are necessary factors in the installation and operation of this fan.

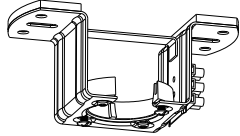
PARTS INVENTORY

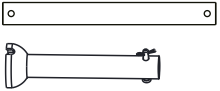
Carefully open the packaging. Remove items from Styrofoam inserts. Remove motor housing and place on carpet or Styrofoam to avoid damage to finish. Check against parts inventory that all parts have been included.

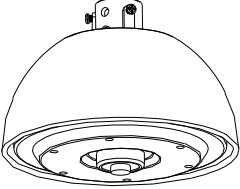
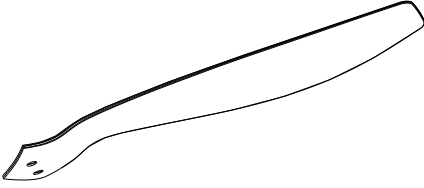
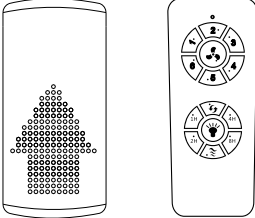
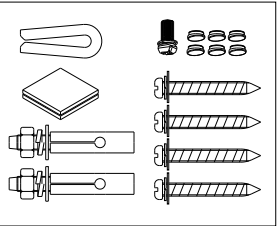
		
Hanger bracket	Canopy	Derrick
		
Canopy cover	Coupling Cover	Motor
		
Blade	Remote control	Accessories bag

INSTALLING THE HANGER BRACKET

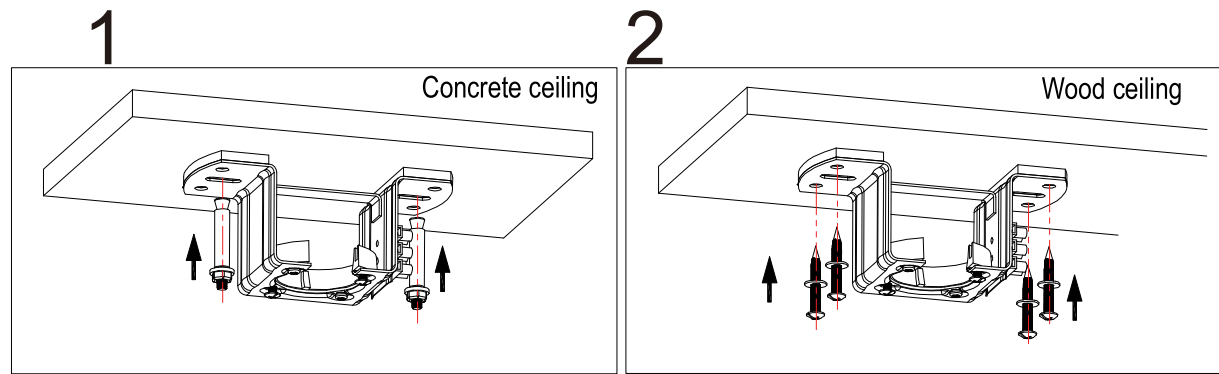

Please drill 8mm hole on the ceiling, and insert the bolt. Align bracket with the hole, then tighten with nut.

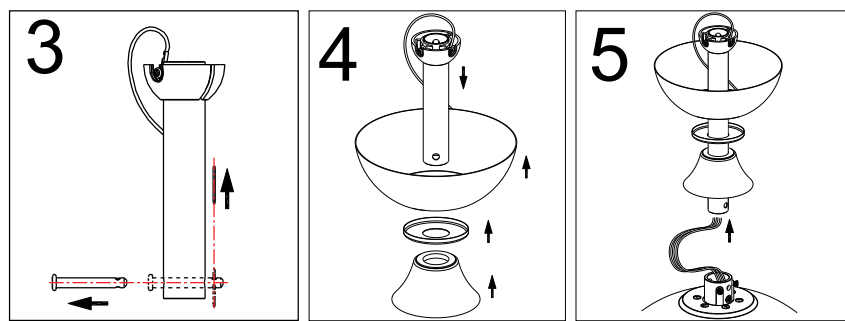

Remove and save the clevis pin and hairpin of the downrod. Put the downrod through the canopy and coupling cover. Thread the electrical wires and the earth wire through the downrod.

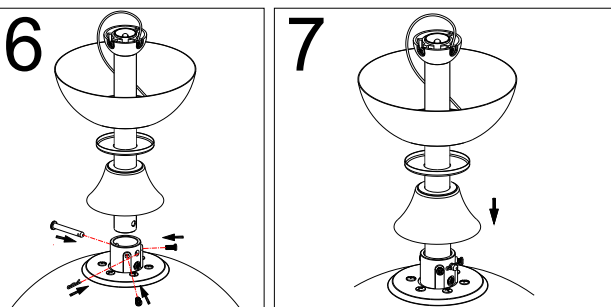

Loosen two set screws on the downrod support and then place the downrod into the downrod support. Align the Clevis Pin holes in the Downrod with the holes in the Downrod support. Be sure to push the straight leg of the Hairpin Clip through the hole near the end of the Clevis Pin until the curved portion of the Hairpin snaps around the Clevis Pin. Finally, re-tighten the two set screws.

WARNING

It is critical that the clevis screw in the downrod support is properly installed and the set screws are securely tightened. Failure to verify the clevis screw, hairpin clip and set screws are properly installed could result in the fan falling.

BLADE ASSEMBLY

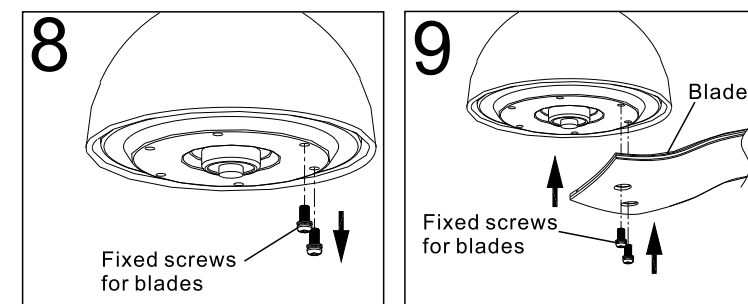

Blades Installation

1. Remove the screws and keep it well.
2. Locked the blades on the fan body by the fixed screws.
3. Put the decorative plug into the hole of installation.

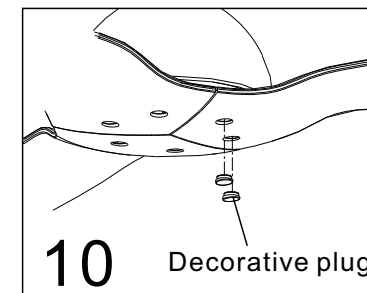

HANGING FAN

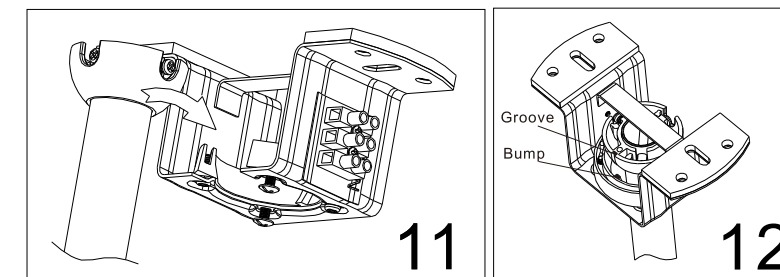

Carefully lift the fan, and set the downrod/ hanger ball assembly on the hanger bracket attached to the ceiling. Be sure the groove in the ball is properly aligned with the tab on the hanger bracket.

WARNING

The fan must be hung with at least 230 cm of clearance from floor to blades.

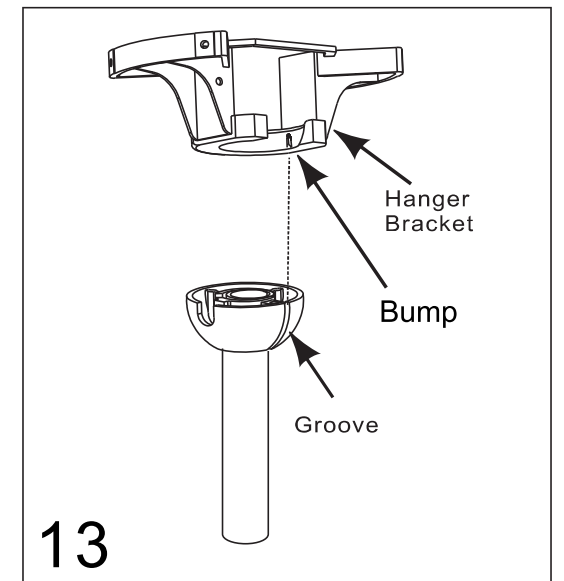

REMOTE CONTROL CONNECTION

14

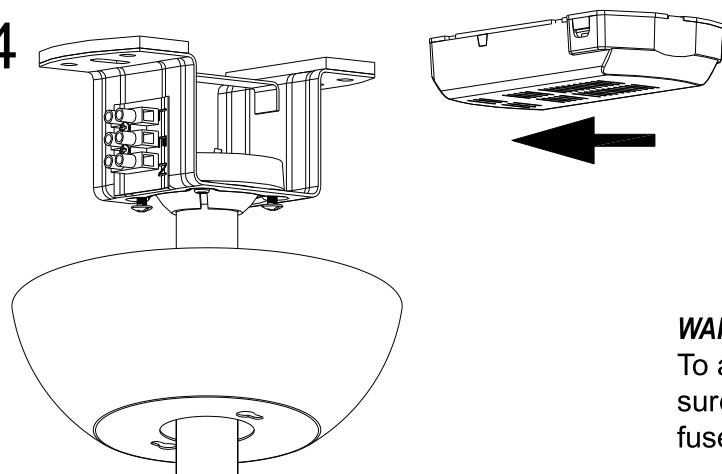

WARNING
To avoid possible electrical shock, be sure electricity is turned off at the main fuse box before wiring

WIRING METHOD OF RECEIVER

Controller wiring Diagram

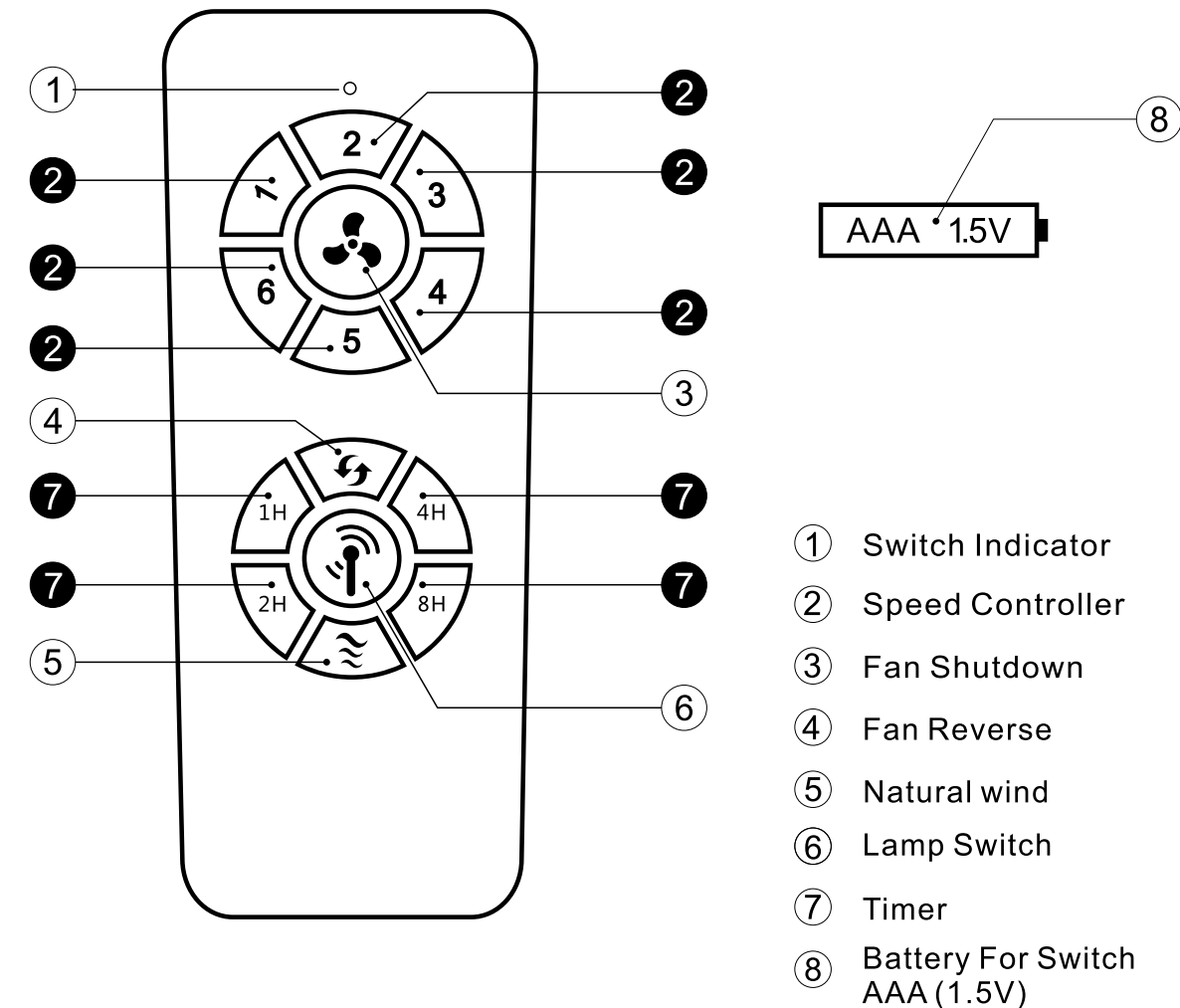
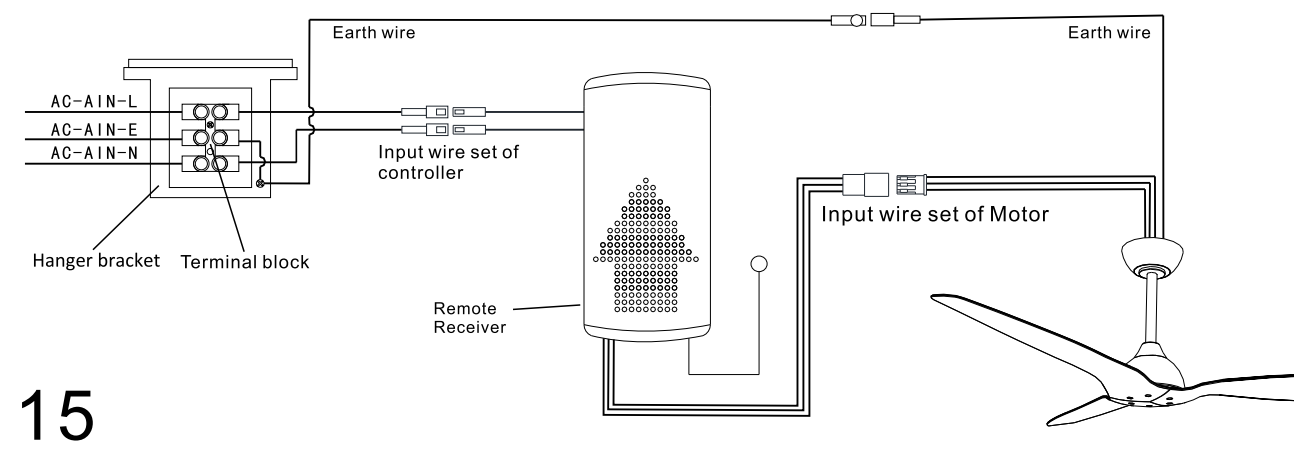

Learning method of remote control;

Power on the receiver, press the  key at the emitter at once. The learning is succeed ,when he doule beep ringing from the loudspeaker.

- RF wireless digital transmission technology is adopted to realize the one-to-one control providing a rate of coincident code less than 1/50000. Same code number is attached to the back of the emitter and the receiver, it is required to return a pair of the same code number of emitter /receiver to the manufacturer for repair service in case of any damage
- In a sufficient space, you can use the receiver at any angle, no worry about the direction.

Notices

1. When the emitter is unable to remotely control the receiver, please check whether the switch batteries are in good contact, whether they are fixed properly and whether they run out of use.
2. When the emitter is unable to remotely control the receiver, please check whether there is other remote control products around the space and check whether the keys are pressed down, because same nature of remote control product may cause interference with each other resulting in poor receiving effect, Taking away such articles will normalize the remote control function. (the infrared remote controller is not included).
3. Please use this product under applicable voltage. Too low voltage will lead to failure of the remote controller to work (Please refer to the product label for the voltage range and related parameters)
4. Please take out the batteries if you will not use this product for a long time.

CANOPY/ LAMP SHADE ASSEMBLY

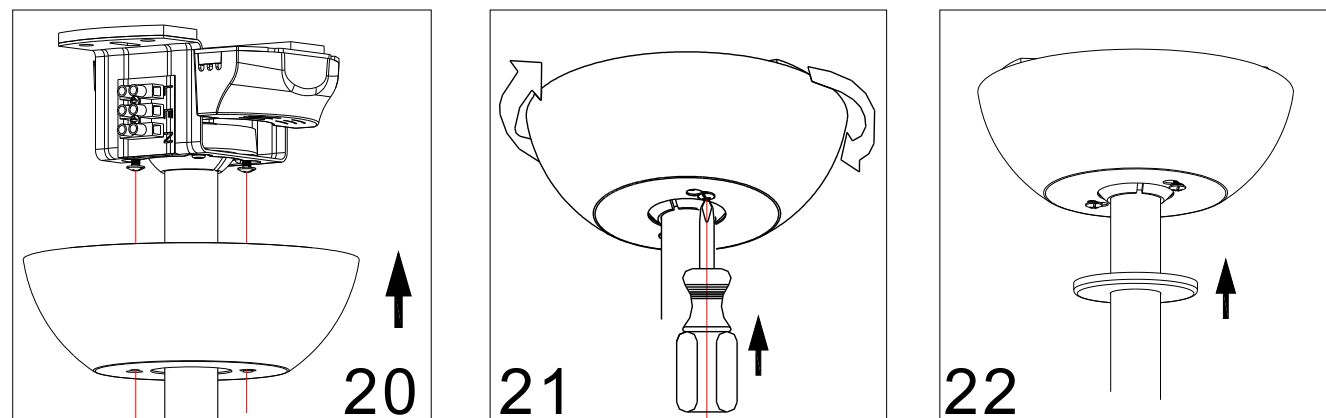

Mount the canopy by tighten the two screws

BALANCING FAN / WOBBING TROUBLE SHOOTING

Please note that all ceiling fans are not the same, even in the same model ! some may move more or less than others. Movement of a couple of centimeters is quite acceptable and does not suggest the fan will fall down.

Even though all blades are weighted and grouped by weight, it is impossible to eliminate wobble altogether. This should not be considered a fault. Ceiling fans tend to move during operation due to the fact that they are not generally rigidly mounted.

TRY THE FOLLOWING TO REDUCE A WOBBLING FAN

1. Check that all of the blade mounting screws are tightened and secure.
2. Wobbling problems may result from inconsistent blade level. To check the blade level, measure the distance from each blade tip to the ceiling.
Note: if measurements are inconsistent:
 - Be sure the blade mount screws are not too tight or too loose, which may cause wobbling due to an uneven blade tip.
 - An out of shape blade can cause wobbling. Check by removing the blade and placing on a flat surface.
3. Blade tracking may be checked simply by use of a household ruler. Place the ruler vertically against the ceiling and even with the outside leading edge of blade. Note the distance of the edge of blade compared to the others. Turn the blade slowly by hand to check the remaining blades.
If a blade is not in alignment, the blade is either out of shape, warped or the blade screws are not evenly tighten or either loose.

BALANCING KIT

A balancing kit has been provided to assist with reducing a wobble. Please retain the kit as it may become useful should the fan develop a wobble in the future. Instructions on how to use the balancing kit can be found within the kit.

MAINTENANCE

1. Periodic cleaning of your new ceiling fan is the only maintenance that is needed
2. When cleaning, use only a soft brush or lint free cloth to avoid scratching the finish.
3. Abrasive cleaning agents are not required and should be avoided to prevent damage to finish.

RECOMMENDED:

Periodically check that the blade sets to the fan motor setscrews are secure and tight.



WARNING

Do not use solvents when cleaning your ceiling fan. It could damage the motor and create the possibility of electrical shock.

LightED

ANTONIO LÓPEZ GARRIDO, S.A.

Avda. Comarques del País Valencià, 60
46930 - Quart de Poblet (Valencia)
www.algsa.es